

# COMBi-ESL

Električni bočni viličar je dizajniran za uštedu prostora i sigurno i produktivno rukovanje dugim i glomaznim teretima.

# COMBiLiFT

LIFTING INNOVATION



[dzida.ba](http://dzida.ba)

# COMBi-ESL 6000-8000

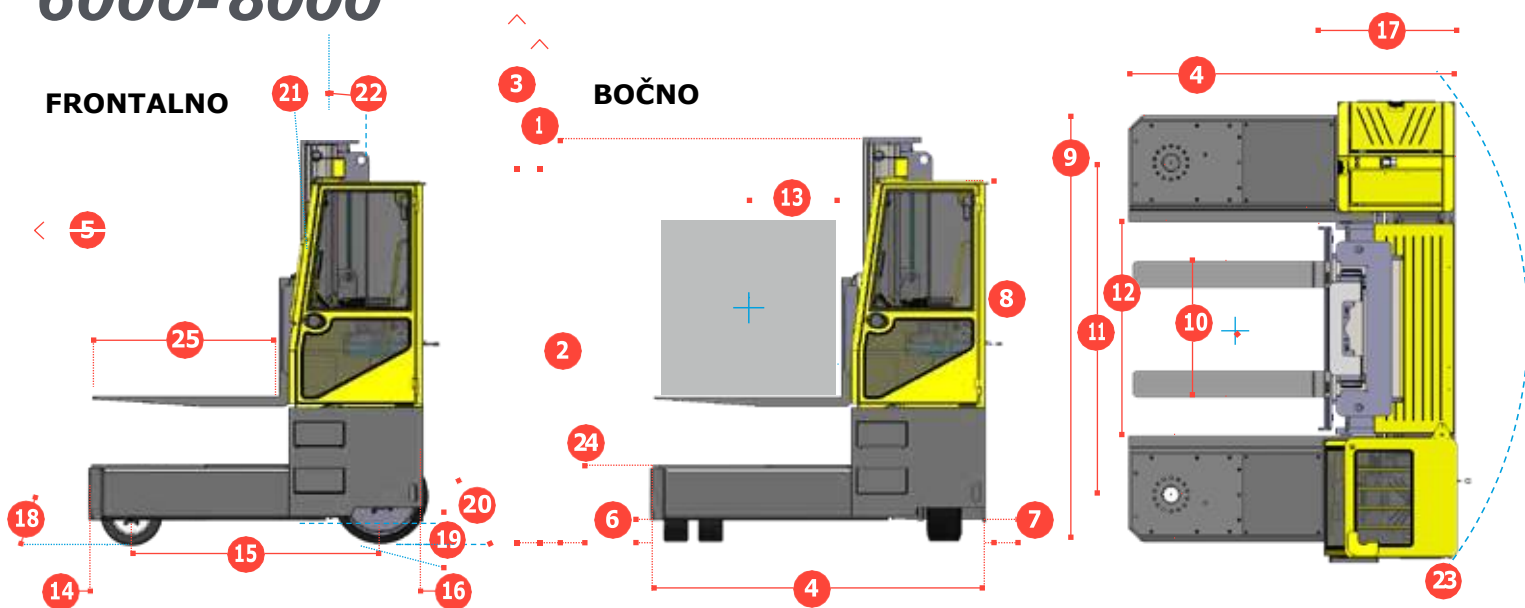

REF.	OPIS	C6000 ESL	C8000 ESL
1a	Maks. visina dizanja	4000mm	
1b	Slobodna visina dizanja	2000mm	
2	Visina sa zatvorenim jarbolom	3000mm	
3	Maks. (podignut jarbol)	5000mm	
4	Ukupna duljina	2300mm	2500mm
5	Raspon kretnje jarbola	1350mm	1550mm
6	Visina podvozja ispod jarbola	170mm	
7	Visina podvozja do središta međuosovinskog razmaka	150mm	
8	Visina iznad kabine (bez radnih svjetala)	2685mm	
9	Širina	3500mm	
10	Vanjski raspon vilica	1600mm	
11	Prednji trag	2560mm	
12	Otvorenost okvira	1650mm	
13	Udaljenost od središta opterećenja	600mm	700mm
14	Prevjes naprijed	320mm	
15	Međuosovinski razmak kotača	1645mm	1845mm
16	Prevjes nazad	335mm	
17	Duljina od lica vilice	1100mm	
18	Pristupni kut	45°	
19	Kut rampe	17°	
20	Kut odstupanja	45°	
21	Nagib prema naprijed	3°	
22	Nagib prema nazad	5°	
23	Minimalni vanjski radijus	2870mm	
24	Visina platforme	590mm	
25	Duljina platforme	1200mm	1400mm

## Više smjerova

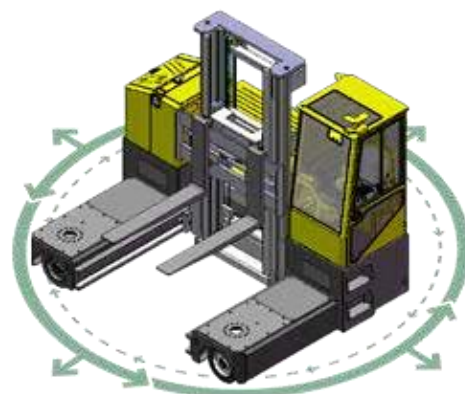

## Karakteristike uključuju:

- Gumena montirana kabina
- Upravljanje u više smjerova
- Tehnologija AC motora
- Pozicioniranje kotača pomoću 4-smjerne poluge
- Pogon na 2 kotača

A	Kapacitet	6000 kg	8000 kg
B	Težina bez tereta	11,900 kg	12,200 kg
C	Maksimalna brzina na tlu	10 km/h	
D	Sposobnost penjanja	10%	
E	Kapacitet akumulatora	80 V / 930 Ah	
F	Vilice	50mm x 200mm x 1200mm	70mm x 200mm x 1400mm
G	Prednja guma (čvrsta guma) x 4	OD 457mm / širina 178mm	
H	Zadnja guma (čvrsta guma) x 2	OD 711mm / širina 254mm	
I	Standardna boja	Žuta i siva	
J	AC elektromotor x 2	80V / 6kW	
K	AC motor električne pumpe	80V / 39kW	

COMBILIFT IMA POLITIKU STALNOG RAZVOJA PROIZVODA TE PRIDRŽAVA PRAVO IZMJENJIVATI SPECIFIKACIJE BEZ PRETHODNE OBAVIJESTI. SPECIFIKACIJE I/ILI DIMENZIJE SE MOGU RAZLIKOVATI OD ONIH KOJI SU PRIKAZANI U NEKIM DRŽAVAMA.